

## Traitement de l'instrumentation dentaire

Laveurs-désinfecteurs, paniers et compléments,  
produits chimiques, stérilisateur, logiciels et accessoires



# Les laveurs-désinfecteurs Miele – Des avantages rentables jour après jour

Les laveurs-désinfecteurs Miele garantissent la sécurité et la traçabilité des process de nettoyage et de désinfection du matériel dentaire tout en préservant la qualité des instruments. Ils sont recommandés par des fabricants renommés tels KaVo et W&H pour le traitement des instruments rotatifs du secteur dentaire.



### Plus performante

La nouvelle génération des laveurs-désinfecteurs Miele se distingue par des performances de lavage exceptionnelles, même en cas de capacité de charge élevée.

- Gain de temps et efficacité renforcée grâce à la technologie innovante de sa nouvelle pompe de circulation
- Grande efficacité grâce à la nouvelle configuration des gicleurs des bras de lavage
- Sécurité et efficacité du traitement des instruments à cavité grâce à une optimisation des circuits hydrauliques et à une augmentation significative de la pression d'aspersion des buses d'injection
- 22 instruments rotatifs ou creux peuvent désormais être traités par charge (augmentation de la capacité de + 50 % comparée à la série précédente)



### Plus sûre

La nouvelle génération est synonyme d'excellence en terme d'hygiène et de sécurité de traitement.

- Elimination plus efficace des particules de salissures présentes dans le bain lessiviel grâce au dispositif de filtrage élaboré
- Protection anti-obstruction renforcée des instruments rotatifs ou creux, grâce au filtre central de grande taille placé dans le panier supérieur
- Grâce à la technologie au laser, les soudures de la cuve sont lisses avec des joints sans interstices qui ne laissent aux salissures et aux traces de sang aucune possibilité de s'y déposer
- Une efficacité de lavage exceptionnelle grâce au dispositif de contrôle de la pression du circuit d'eau et au contrôle de rotation des bras de lavage qui détecte les baisses de la pression de lavage et les charges potentiellement bloquantes



### Plus de confort

L'accessibilité du réservoir de sel placé dans la porte apporte un réel confort en facilitant le travail de l'utilisateur.

- La contenance maximale du réservoir de sel breveté dans la porte est de 2 kg environ. Il permet un remplissage ergonomique, sans avoir à se pencher. Par ailleurs, plus besoin de soulever les paniers et chariots pour les sortir de l'appareil afin d'atteindre le réservoir de sel
- AutoClose : un léger contact sur la porte et la porte se ferme automatiquement. Un effort minime permet ainsi de garantir une fermeture de la cuve en toute sécurité
- EcoDry : une fois le programme terminé, la porte du PG 8581 s'ouvre automatiquement dès que la température passe sous les 70 °C, grâce à la fonction AutoOpen. L'évacuation de l'humidité résiduelle hors de la cuve est ainsi facilitée et la charge sèche plus vite
- Le système de séchage renforcé DryPlus disponible sur le PG 8591 est la solution idéale pour les instruments à cavité. Un filtre HEPA de classe H13 préinstallé permet d'obtenir une bonne élimination des particules présentes dans l'air de séchage. Le filtre est facilement accessible via la trappe située dans la plinthe, à l'avant de la machine



# Salle de stérilisation

## Exemples d'installation PG 8581 et PG 8591



### Salle de traitement des instruments avec plan de travail en continu

Dans cet aménagement, le traitement se fait dans le sens du plan de travail continu. Le côté contaminé comprend l'évier et le laveur-désinfecteur. Le système de traitement de l'eau et les produits chimiques de nettoyage se trouvent sous l'évier ou dans l'armoire de rangement des produits de dosage Miele. Une vitre sépare le côté contaminé du côté propre comprenant le stérilisateur dentaire, la traçabilité et l'imprimante à étiquettes pour produits stériles.

Dimensions de la pièce : env. 300 x 150 cm (longueur x largeur)



### Salle de traitement des instruments avec plan de travail en L

La salle de traitement en L offre encore plus de liberté de mouvement et de rangements. La construction en angle sépare encore plus clairement le côté contaminé comprenant évier et laveur-désinfecteur du côté propre comprenant le stérilisateur dentaire, la traçabilité et l'imprimante à étiquettes.

Dimensions de la pièce : env. 250 x 250 cm (longueur x largeur)

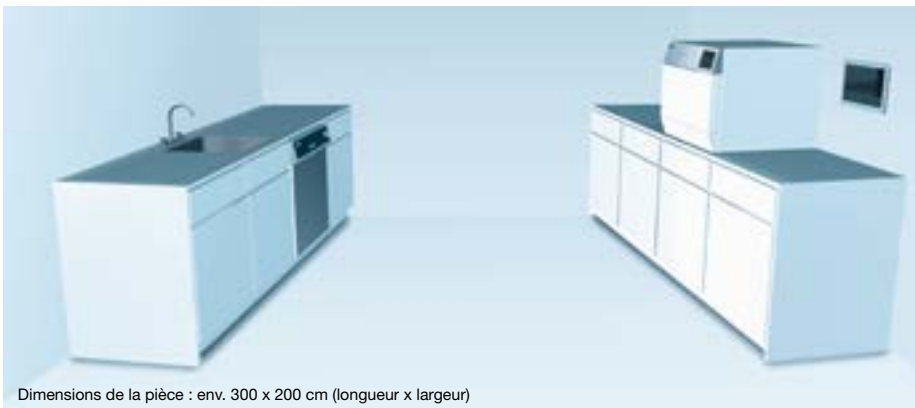

### Salle de traitement avec 2 plans de travail séparés

Cette solution est idéale pour les cabinets disposant de beaucoup de place et employant plusieurs soignants. On y trouve deux espaces distincts : le côté contaminé comprenant évier et laveur-désinfecteur et le côté propre comprenant le stérilisateur dentaire, la traçabilité et l'imprimante à étiquettes. Les meubles de rangement sur les deux côtés permettent d'avoir de la place sur les plans de travail et réduisent encore davantage le risque de contamination croisée.

Dimensions de la pièce : env. 300 x 200 cm (longueur x largeur)



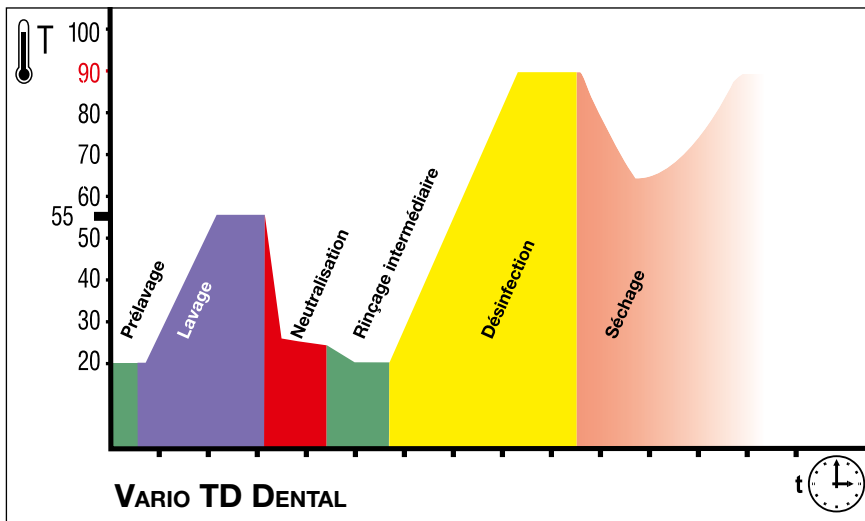

### Vario TD Dental

Dans le programme Vario TD Dental, le pré-lavage est réalisé à basse température, pour ne pas dénaturer les résidus sanguins. Après une phase de lavage principale intensive, une désinfection thermique > 90 °C se déroule ensuite, avec un temps de maintien de 5 minutes. Pour un traitement optimal, par ex, des instruments chirurgicaux, le rinçage final est réalisé de préférence à l'eau déminéralisée/osmosée sans produit de

rinçage. Ce programme est particulièrement adapté au traitement régulier de tous les instruments thermostables, conformément à la norme DIN EN ISO 15883. Le process prend particulièrement soin des instruments et s'adapte également très bien au traitement des instruments rotatifs du secteur dentaire. Dans le laveur-désinfecteur PG 8591, le séchage à air chaud permet d'obtenir un séchage final optimal.

### SPECIAL 93°C-10'

Le programme SPECIAL 93°C-10' est utilisé dans les domaines soumis à la législation sur les épidémies.

Conformément aux prescriptions de l'institut Robert Koch, les deux procédés englobent les domaines d'efficacité A et B avec effets fongicide, bactéricide et virucide, y compris HBV et VIH.

G 7831	Lavage/Désinfection				
	Durée	EF	EC	ED	Energie
	min	l	l	l	kWh
SPECIAL 93°C-10'	57	21,8	-	-	2
Vario TD	55	30,3	-	-	1,8
Universal	36	23,3	-	-	1,2
Rinçage	4	6,5	-	-	0,01
Chauffage : 3,1 kW (1N AC 230 V, 3,3 kW)					

PG 8581 sans raccordement à l'eau chaude	Lavage/Désinfection				Séchage		
	Durée	EF	EC	ED	Energie	Durée	Energie
	min	l	l	l	kWh	min	kWh
Vario TD Dental	41	37,1	-	9,0	2,5	7	-
Spécial 93°C-10 min	54	41,5	-	14,0	3,8	3	-
Rinçage	4	10,0	-	-	-	-	-

PG 8591 avec raccordement à l'eau chaude	Lavage/Désinfection				Séchage		
	Durée	EF	EC	ED	Energie	Durée	Energie
	min	l	l	l	kWh	min	kWh
Vario TD Dental	39	18,6	18,5	9,0	2,2	52	0,9
Spécial 93°C-10 min	49	11,9	29,6	14,0	3,0	79	1,4
Séchage	-	-	-	-	-	40	0,7

# Laveur-désinfecteur PG 8581



La fig. représente le PG 8581 en carrosserie inox

## Laveur-désinfecteur PG 8581

- Rendement/charge par ex, 22 instruments rotatifs ou systèmes d'aspiration et autre charge dans les paniers supérieur et inférieur
- Largeur 60 cm
- Raccordement courant triphasé
- Fonction séchage EcoDry
- Selon modèle, jusqu'à deux pompes de dosage intégrées pour produits liquides
- Module Ethernet pour la traçabilité (en option, module RS 232)



Référence	Désignation	N° matériel	Code d'article
PG 8581 AW PD	Version poudre, carrosserie blanche avec 1 pompe doseuse intégrée	10088590	63.8581.01
PG 8581 AW LD	Version liquide, carrosserie blanche avec 2 pompes doseuses intégrées	10088600	63.8581.02
PG 8581 AE LD	Version liquide, carrosserie inox avec 2 pompes doseuses intégrées	10088620	63.8581.05
XKM 3000 L Med	Module Ethernet XKM 3000 L Med pour la traçabilité	9902230	68.8221.01
Accessoires			
DE-CS6-85	Dessus inox pour PG 8581/91 + PG 8595, 90 cm de largeur	10101450	69.2160.10
TK/1	Kit test pour la mesure de contamination protéique	6157330	
Tôle de protection / Protection du plan de travail 60 cm ;coudée pour des plans de travail à angles droits		4028800	
Tôle de protection / Protection du plan de travail 60 cm ;doublée pour des plans de travail arrondis		1156154	

Accessoires pour traçabilité : voir page 32-37

Légende voir page 40

Laveur-désinfecteur	PG 8581
Appareil encastrable / Appareil posable avec dessus	•
Pompe de circulation [Qmax en l/min.]	500
<b>Commande / Programmes</b>	
TouchControl / 6 programmes	•
AutoClose - Verrouillage de porte automatique	•
Alarme, signal sonore en fin de programme	•
Module Ethernet / Module RS232 pour la traçabilité	Option
<b>Raccordements à l'eau</b>	
1x eau froide, pression d'eau 2,0–10 bar (200–1000 kPa) (protection contre le refoulement, selon EN 1717)	•
1 x eau froide pour condenseur vapeur, pression d'eau 2,0–10 bar (200–1000 kPa) (protection contre le refoulement, selon EN 1717)	•
1x eau déminéralisée, pression d'eau 2,0–10 bar (200–1000 kPa) (protection contre le refoulement, selon EN 1717)	•
1x eau chaude, pression d'eau 2,0–10 bar (200–1000 kPa) (protection contre le refoulement, selon EN 1717)	–
Nombre de tuyaux d'arrivée 1/2" avec raccord 3/4", L = env. 2,0 m	3
Pompe de vidange Ø 22, Hauteur de refoulement : max. 100 cm	•
Aquasécurité (WPS)	•
<b>Branchement électrique</b>	
3 N AC 400 V 50 Hz transformable en AC 230 V 50 Hz, câble de raccordement env. 2,0 m, 5 x 2,5 mm <sup>2</sup> fiches CEE comprises	•
Chauffage [kW]	8,5
Pompe de circulation [kW]	0,8
Raccordement total [kW]	9,3
Protection par fusible [A]	3 x 16
<b>Dispositifs de dosage (PD/LD)</b>	
1 doseur / porte pour produits liquides (produit de rinçage)	•/•
1 doseur / porte pour nettoyant poudre	•/–
1 pompe doseuse intégrée pour détergent liquide	–/•
1 pompe doseuse pour l'agent neutralisant	•/•
<b>Possibilités de raccordement (PD/LD)</b>	
DOS K 85 ou DOS K 85/1 pour produits liquides	1/–
<b>Adoucisseur</b>	
Pour eau froide et eau chaude jusqu'à 65 °C	•
<b>Condenseur de vapeur</b>	
Brumisation	•
<b>Dispositif de séchage / Ventilateur radial</b>	
Ventilateur [kW]	–
Batterie de chauffe [kW]	–
Raccordement total [kW]	–
Puissance de ventilation [m <sup>3</sup> /h]	–
Réglage de température par paliers de 1 °C [°C]	–
Réglage de temps par paliers de 1 min. [min]	–
Filtre à particules / Filtre Hepa / Classe de filtration (DIN EN 1822) / Durée de vie	–
<b>Dimensions, poids</b>	
Dimensions extérieures H/I/P (sans dessus H 820 mm) [mm]	835/600/600
Dimensions cuve H/I/P [mm]	522/536/O = 518, U = 523
Poids [kg]	74
<b>Carrosserie au choix</b>	
Carrosserie blanche, métallique (AW)	•
Inox (AE)	•
<b>Conformité à la norme</b>	
DIN EN ISO 15883-1/2/6, EN 61010-2-40, EN 61326 -1	•
<b>Labels de conformité</b>	
VDE, VDE-CEM, IP 21	•
MPG CE 0366	•
Classification	IIb

(Nous vous invitons à lire attentivement les instructions figurant sur la notice. Dispositif médical non remboursable par la Sécurité Sociale.)

\*\* O = panier supérieur, U = panier inférieur

• = en série, – = non disponible

# Laveur-désinfecteur PG 8591



Référence	Désignation	N° matériel	Code d'article
PG 8591	Carrosserie blanche avec 1 pompe doseuse intégrée	10088630	63.8591.01
PG 8591	Carrosserie inox avec 1 pompe doseuse intégrée	10088640	63.8591.02
XKM 3000 L	Med Module Ethernet XKM 3000 L Med pour la tracabilite	9902230	68.8221.01
DOS K 85/1		09961080	69.7470.51
<b>Accessoires</b>			
DE-CS6-85	Dessus inox pour PG 8581/91 + PG 8595, 90 cm de largeur	10101450	69.2160.10
TK/1	Kit test pour la mesure de contamination protéique	6157330	disponible auprès du service après vente
Tôle de protection / Protection du plan de travail 60 cm ; coudée pour des plans de travail à angles droits		4028800	disponible auprès du service après vente
Tôle de protection / Protection du plan de travail 60 cm ; doublée pour des plans de travail arrondis		1156154	disponible auprès du service après vente

Accessoires pour traçabilité : voir page 32-37

Légende voir page 40



Laveur-désinfecteur	PG 8591
Appareil encastrable / Appareil posable avec dessus	•
Pompe de circulation [Qmax en l/min,]	500
<b>Commande / Programmes</b>	
TouchControl / 6 programmes	•
AutoClose - Verrouillage de porte automatique	•
Alarme, signal sonore en fin de programme	•
Module Ethernet / Module RS232 pour la traçabilité	Option
<b>Raccordements à l'eau</b>	
1x eau froide, pression d'eau 2,0–10 bar (200–1000 kPa) (protection contre le refoulement, selon EN 1717)	•
1 x eau froide pour condenseur vapeur, pression d'eau 2,0–10 bar (200–1000 kPa) (protection contre le refoulement, selon EN 1717)	•
1x eau déminéralisée, pression d'eau 2,0–10 bar (200–1000 kPa) (protection contre le refoulement, selon EN 1717)	•
1x eau chaude, pression d'eau 2,0–10 bar (200–1000 kPa) (protection contre le refoulement, selon EN 1717)	•
Nombre de tuyaux d'arrivée 1/2" avec raccord 3/4", L = env. 2,0 m	4
Pompe de vidange Ø 22, Hauteur de refoulement : max. 100 cm	•
Aquasécurité (WPS)	•
<b>Branchement électrique</b>	
3 N AC 400 V 50 Hz transformable en AC 230 V 50 Hz, câble de raccordement env. 2,0 m, 5 x 2,5 mm <sup>2</sup> fiches CEE comprises	•
Chauffage [kW]	8,5
Pompe de circulation [kW]	0,8
Raccordement total [kW]	9,3
Protection par fusible [A]	3 x 16
<b>Dispositifs de dosage</b>	
1 doseur / porte pour produit de rinçage	•
1 doseur / porte pour nettoyant poudre	–
1 pompe doseuse intégrée pour détergent liquide	•
1 pompe doseuse pour l'agent neutralisant	–
<b>Possibilités de raccordement</b>	
DOS K 85 ou DOS K 85/1 pour produits liquides	1
<b>Adoucisseur</b>	
Pour eau froide et eau chaude jusqu'à 65 °C	•
<b>Condenseur de vapeur</b>	
Brumisation	•
<b>Dispositif de séchage / Ventilateur radial</b>	
Ventilateur [kW]	0,3
Batterie de chauffe [kW]	2,2
Raccordement total [kW]	2,5
Puissance de ventilation [m <sup>3</sup> /h]	47
Réglage de température par paliers de 1 °C [°C]	50 – 115
Réglage de temps par paliers de 1 min, [min]	0 – 120
Filtre à particules / Filtre Hepa / Classe de filtration (DIN EN 1822) / Durée de vie	H 13 / > 99,95 % / 200 h
<b>Dimensions, poids</b>	
Dimensions extérieures H/I/P (sans dessus H 820 mm) [mm]	835/600/600
Dimensions cuve H/I/P [mm]	522/536/O = 518, U = 523
Poids [kg]	78
<b>Carrosserie au choix</b>	
Carrosserie blanche, métallique (AW)	•
Inox (AE)	•
<b>Conformité à la norme</b>	
DIN EN ISO 15883-1/2/6, EN 61010-2-40, EN 61326 -1	•
<b>Labels de conformité</b>	
VDE, VDE-CEM, IP 21	•
MPG CE 0366	•
Classification	IIb

(Nous vous invitons à lire attentivement les instructions figurant sur la notice. Dispositif médical non remboursable par la Sécurité Sociale.)

\*\* O = panier supérieur, U = panier inférieur

• = en série, – = non disponible

# Exemples d'accessoires compléments pour PG 8581 & PG 8591

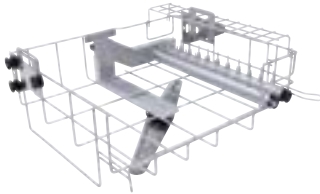

## A 105 Panier supérieur/ à injection

- Côté gauche pour divers compléments
- Côté droit pour grilles de support et 22 buses d'injection pour instruments rotatifs et systèmes d'aspiration
- Séchage intérieur actif des turbines, pièces à main et contre-angles
- 5 x buses de lavage E 336, par exemple pour aspirateurs chirurgicaux
- Tuyau de filtration A 800 compatible avec chacune des deux barres d'injection (non fourni)
- Bras de lavage intégré
- H 202, l 528, P 528 mm

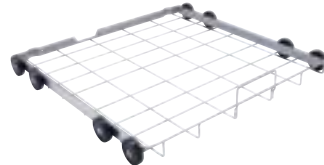

## A 151 Panier inférieur

- Pour divers compléments
- Hauteur de chargement en fonction du panier supérieur choisi
- H 88, l 529, P 522 mm



## A 800 Tuyau de filtration

- Filtre en fibre polymesh et acier inoxydable pour panier supérieur A 105
- Largeur des mailles 63 µm
- Réutilisable avec brosse de nettoyage A 804
- P 405 mm, Ø 22,5 mm



## A 803 Support pour instruments rotatifs

- Pour le traitement d'instruments rotatifs dans le panier supérieur A 105 en association avec le tuyau de filtration A 800
- Convient aussi bien pour les pièces à main, contre-angles et turbines

## A 804 Brosse de nettoyage (non représenté)

- Pour nettoyer le tuyau de filtration A 800
- Brosse tournée avec embout en spirale
- Extrémité de manche avec oeillet
- Longueur totale 500 mm, Longueur de brosse 100 mm

## Autres accessoires

- E198/1/2 Complément pour paniers à mailles / haricots
- E 379 complément 1/2 panier à mailles
- E 197 complément 1/6 panier à mailles
- E 337/1 complément pour instruments à la verticale

Accessoires	Désignation	N° matériel	Code d'article
A 105	Panier supérieur/à injection	9862390	69.6105.00
A 151	Panier inférieur	9862410	69.6151.00
E 198	1/2 Complément pour paniers à mailles / haricots	7984040	68.5198.01
E 379	Complément 1/2 panier à mailles	3203500	69.5379.01
E 197	Complément 1/6 panier à mailles	7984090	68.5197.01
A 803	Adaptateur pour pièces à main et contre-angles / turbines (3 pc.)	9863100	69.8030.00
E 337/1	Complément pour instruments à la verticale	7984130	69.5337.02
A 800	Tuyau de filtration	9960680	68.6800.00
A 804	Brosse de nettoyage pour tuyau de filtration	9960720	68.6804.00

# Paniers supérieurs et inférieurs pour PG 8581 & PG 8591

## Supports et filtres

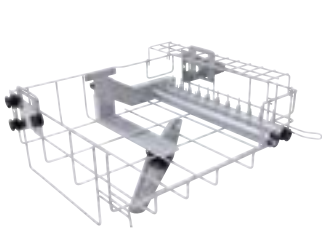

### A 105 Panier supérieur/ à injection

- Côté gauche pour divers compléments
- Côté droit pour grilles de support et 22 buses d'injection réglables en hauteur
- Séchage intérieur actif des turbines, pièces à main et contre-angles
- 5 x buses de lavage E 336, par exemple pour aspirateurs chirurgicaux
- Tuyau de filtration A 800 compatible avec chacune des deux barres d'injection (non fourni)
- Bras de lavage intégré
- H 202, I 528, P 528 mm



### A 800 Tuyau de filtration

- Pour utilisation dans panier supérieur A 105

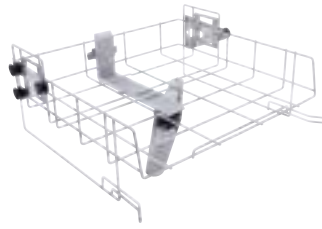

### A 102 Panier supérieur

- Ouverture frontale
- Pour divers compléments
- Réglable en hauteur
- Hauteur de chargement : 205 +/- 30 mm
- Bras de lavage intégré
- H 206, I 528, P 527 mm



### A 151 Panier inférieur

- Pour divers compléments
- Hauteur de chargement en fonction du panier supérieur choisi
- H 88, I 529, P 522 mm



### A 801

- Adaptateur pour utilisation de AUF 1 et AUF 2 en combinaison avec A 105



### A 803 Support pour instruments rotatifs

- Pour le traitement d'instruments rotatifs dans le panier supérieur A 105 en association avec le tuyau de filtration A 800
- Convient aussi bien pour les pièces à main, contre-angles et turbines

### A 804 Brosse de nettoyage

- Pour le traitement manuel du tuyau de filtration A 800

### UBS 3 Kit de modification (non représenté)

- Pour utilisation du panier supérieur O 177/1 dans PG 8581 ou PG 8591
- Modification du panier supérieur réalisée par le service après-vente

Complément	N° matériel	Code d'article
A 105 Panier supérieur/à injection	9862390	69.6105.00
A 102 Panier supérieur	9862360	69.6102.00
A 151 Panier inférieur	9862410	68.6151.00
A 800 Tuyau de filtration (utilisation dans A 105)	9960680	68.6800.00
A 803 Support pour instruments rotatifs (utilisation dans A 105)	9863100	69.8030.00
A 804 Brosse de nettoyage (utilisation avec A 105 et A 800)	9960720	68.6804.00
A 801 Adaptateur (utilisation AUF 1/2 avec A 105)	9862940	69.3801.00
UBS 3 Kit de modification	10131110	69.2150.16



- UG 30-60/60-85 Socle**
- Compatible PG 8581 et PG 8591
  - Socle inox, à visser à l'appareil
  - H 300, l 600, P 600 mm



- UG 30-90/60-85 Socle**
- Compatible PG 8581 et PG 8591
  - Couplé au PG 8595 ou PG 8596
  - Socle inox, à visser à l'appareil
  - H 300, l 900, P 600 mm

Désignation	N° matériel	Code d'article
UG 30-60/60-85	10087350	69.3060.01
UG 30-90/60-85	10087360	69.3090.01



## PG 8596 Armoire de rangement pour dosage

Armoire de rangement pour produits chimiques et modules de dosage

- H 835 (820), l 300, P 600 mm
- Compatible avec PG 8581, PG 8591
- Appareil posable/encastrable
- Armoire de rangement à porte amovible
- Carrosserie blanche ou inox au choix
- Dimensions intérieures : H 690/380/285 mm ( tiroir supérieur démonté/inférieur/tiroir supérieur), l 250 mm, P 555/425 mm (sans/avec récipient collecteur et modules de dosage)

Chargement sur 2 niveaux:

Tiroirs coulissants sur rails de guidage télescopiques avec récipient collecteur pour bidons de produits chimiques

Dimensions des bidons (L x l x H)

Peut contenir jusqu'à 6 bidons de 5 l (245 x 145 x 225 mm\*).

Le tiroir du bas permet aussi d'intégrer de plus grands bidons :

2 à 10 l : 140 x 193 x 307 mm

2 à 10 l : 223 x 203 x 321 mm

2 à 10 l : 229 x 193 x 323 mm

2 à 10 l : 194 x 204 x 353 mm

1 à 20 l : 289 x 233 x 396 mm

1 à 25 l : 288 x 234 x 456 mm

\* Possible uniquement avec module de dosage DOS K 85/1 avec tube d'aspiration court.



## DOS K 85 / 1 Module de dosage

- Pour produits détergents alcalins, liquides, désinfectants chimiques, agent neutralisant
- Pompe doseuse réglable via la commande électronique de l'appareil
- Fonction de contrôle du dosage intégrée pour une sécurité de process conforme à la norme EN ISO 15883
- Canne d'aspiration courte (200 mm) pour bidon de 5 l avec contrôle du niveau de remplissage
- Longueur du câble d'alimentation : 3,00 m
- Longueur du conduit d'aspiration : 1,80 m



## DOS K 85 Module de dosage

- Identique à DOS K 85/1
- Toutefois canne d'aspiration de 300 mm pour bidons de 5 et 10 l (canne d'aspiration longue)
- Option : kit d'adaptation (N° 5 45 80 34) pour canne d'aspiration (réservoirs de 10 à 30 litres) disponible sur demande auprès du service après-vente

Désignation	N° matériel	Code d'article
PG 8596 AW Armoire carrosserie blanche pour doseurs DOS	10087330	69.8596.01
PG 8596 AE Armoire carrosserie inox pour doseurs DOS	10087340	69.8596.02
DOS K 85/1	09961080	69.7470.51
DOS K 85	09961070	69.7470.50



### PG 8595 Déminéralisateur

Armoire de rangement pour 2 cartouches de déminéralisation VE P 2000/VE P 2800

- Compatible avec PG 8581, PG 8591
- Qualité généralement recommandée pour dernier rinçage < 19 µS/cm
- H 835 (820), I 300, P 600 mm
- Appareil posable / encastrable
- Carrosserie blanche ou inox au choix

### SK Couplages rapides pour cartouches de déminéralisation

- Kit de changement facile de cartouches composé de :  
2 x raccords VA 3/4"/SK, à visser directement sur les cartouches  
2 x raccords rapides avec raccords doubles 3/4" PVC avec joints pour jeu de tuyaux fourni

### UfZ Kit de conversion pour cartouches doubles

Si vous travaillez avec deux cartouches, vous pouvez visser ces 2 raccords à embrocher VA 3/4" sur les cartouches doubles. Le cas échéant, le démontage des raccords de la première cartouche n'est plus nécessaire



### CM Module de conductivité

Module de mesure de la conductivité pour VE P 2000 et VE P 2800

- Ecran éclairé à une ligne
- 10 points d'enclenchement dans la plage de mesure 0 - 199,9 µS/cm
- Signalisation visuelle et sonore de changement de cartouches
- Signalisation visuelle et sonore en cas d'anomalie
- Support mural
- Raccordement à LED externes (en option)
- Fourni avec cellule de mesure et tuyaux de refoulement 3/4" pour raccordement aux cartouches et aux appareils
- H 118, I 235, P 110 mm
- Entrée : 100 - 240 V, 50/60 Hz, 85 mA ;  
Sortie : 9 V, 400 mA, 3,6 VA

### LP 2800 Cartouche de déminéralisation vide

- Peut être remplie avec 19 litres de résines à usage unique

### E 315 Résine à usage unique

- 20 litres de résines homogènes pour LP 2800
- Carton avec 2 sacs de 10 litres, étanches sous film dans sacs plastique
- Sac de filtre pour remplacement

### E 316 Kit de remplissage

- Container plastique à couvercle et entonnoir pour 30 litres de résine à usage unique



### VE P 2800 Cartouche de déminéralisation pleine

- Cartouche inox résistant à la pression
- H 570, Ø 230 mm
- Complète avec vanne d'évacuation et de surpression
- Contient 19 litres d'un mélange homogène de résines régénérables

### VE P 2000 Cartouche de déminéralisation totale, pleine

- Cartouche inox résistant à la pression
- H 410, Ø 230 mm
- Complète avec vanne d'évacuation et de surpression
- Contient 12,5 litres d'un mélange homogène de résines régénérables

Désignation	N° matériel	Code d'article
PG 8595 AW Déminéralisateur carrosserie blanche	10087310	69.8595.01
PG 8595 AE Déminéralisateur carrosserie inox	10087320	69.8595.02
SK Couplages rapides pour cartouches de déminéralisation	09782600	69.4319.01
UfZ Kit de conversion pour cartouches doubles	10020100	69.4319.05
CM Module de conductivité	10008360	69.4500.01
LP 2800 Cartouche de déminéralisation vide	09782590	69.4318.05
E 315 Résine à usage unique	03830350	69.4315.01
E 316 Kit de remplissage	03830360	69.4316.01
VE P 2800 Cartouche de déminéralisation pleine	09782560	69.4310.05
VE P 2000 Cartouche de déminéralisation pleine	09773410	69.4311.01





**Module Ethernet  
XKM 3000 L Med**

- Module de communication pour raccordement au Segosoft Miele Edition ou un autre logiciel de traçabilité
- Mémoire annulaire allant jusqu'à 30 protocoles de traçabilité et 2 protocoles sous forme graphique
- Utilisable sans composants supplémentaires pour connexion directe ou réseau
- Support de DHCP (Dynamic Host Configuration Protocol) pour le réglage automatique des paramètres réseau
- Préparé pour l'utilisation de Remote Vision pour la transmission automatique de message en cas d'anomalie sur la machine
- Vitesse de transmission : 10/100 Mbit/s
- Longueur du câble de raccordement : 1,5 m
- Rallonge de câble possible



**Module série  
XKM RS232 10 Med**

- Module de communication pour raccordement au Segosoft Miele Edition, solution USB ou une imprimante PRT 100
- Mémoire annulaire allant jusqu'à 25 protocoles de traçabilité
- Différenciation entre protocoles longs et courts pour adapter la longueur des protocoles aux besoins des clients
- Vitesse de transmission : 38 kbits max.
- Longueur du câble de raccordement : 1,5 m
- Rallonge de câble possible jusqu'à 15 m au total

Accessoires	N° matériel	Code d'article
Module Ethernet XKM 3000 L Med	9902230	68.8221.01
Module série XKM RS232 10 Med	9960330	68.8220.01



La Fig. représente G 7831 en carrosserie blanche

### Laveur-désinfecteur G 7831

- Rendement/charge par ex, 6 instruments rotatifs / 4 systèmes d'aspiration et autre charge dans les paniers supérieur et inférieur
- Largeur 45 cm
- Raccord courant alternatif
- Interface de série pour la traçabilité, en cas de connexion PC extensible sur interface USB



### Lavage/Désinfection

Traitement des instruments en toute sécurité dans le laveur-désinfecteur avec équipement adapté selon les besoins, traitement de l'eau et produits chimiques.

Référence	Désignation	N° matériel	Code d'article
G 7831	Carrosserie blanche, interface série pour la traçabilité	6259740	63.7831.01
<b>Accessoires</b>			
DOS K 60	Doseur avec longue canne d'aspiration pour bidons de 5 et 10 l	6940330	69.7470.08
DOS K 60/1	Doseur avec canne d'aspiration courte pour bidons de 5 l	6940340	69.7470.09
	Kit d'adaptation pour longue canne d'aspiration (448 mm) pour bidons de 10 à 30 litres	5458034	
M - DER*	Jeu de montage pour G 7831	5045640	69.2110.02
TK/1	Kit test pour la mesure de contamination protéique	6157330	69.1573.30
	Tôle de protection / Protection du plan de travail 45 cm ; doublée pour des plans de travail arrondis	3294732	
Accessoires pour traçabilité : voir page 32-37			

\*Cadre décoratif pour trappe frontale et de montage. Carrosserie, tôle anti-corrosion, laque poudrée, blanche avec dessus plastique, dimensions décoratives sur demande

	G 7831
<b>Laveurs-désinfecteurs</b>	
Appareil à chargement frontal avec porte rabattable, sans panier	•
Appareil posable avec dessus, encastrable sous un plan de travail	•
Système à eau renouvelée, température max. 93 °C	•
Pompe de circulation [Qmax en l/min.]	200
<b>Commande / Programmes</b>	
MULTITRONIC NOVO MED 45 / 5 PROGRAMMES	•
MULTITRONIC NOVO PLUS / 5 PROGRAMMES	–
Verrouillage porte électrique	•
Alarme, signal sonore en fin de programme	•
Détection en cas de panne de programme	•
Interface de série pour la traçabilité, en cas de connexion PC extensible sur interface USB	•
<b>Raccordements à l'eau</b>	
1 x eau froide, pression d'eau 0,5 – 10 bar (50 – 1 000 kPa) (protection contre le refoulement, selon EN 1717)	•
1 x eau déminéralisée, pression d'eau 0,5 – 10 bar (50 – 1 000 kPa) (protection contre le refoulement, selon EN 1717)	–
1 tuyau d'arrivée d'eau ½" avec raccord ¾", L = env. 1,7 m	•
Pompe de vidange Ø 22, Hauteur de refoulement : max. 100 cm	•
Aquasécurité (WPS)	•
<b>Branchement électrique</b>	
AC 230 V 50 Hz, câble de raccordement env. 1,8 m, 3 x 1,5 mm² y compris prise Schuko	•
3N AC 400 V 50 Hz, câble de raccordement env. 1,8 m, 5 x 2,5 mm² y compris fiche CEE	–
Chauffage [kW]	3,1
Pompe de circulation [kW]	0,2
Raccordement total [kW]	3,3
Protection par fusible [A]	1 x 16
<b>Modification possible par le service après-vente contre facturation sur 2N AC 400 V 50 Hz*</b>	–
Chauffage [kW]	–
Raccordement total [kW]	–
Protection par fusible [A]	–
<b>Dispositifs de dosage</b>	
1 doseur combiné / porte pour nettoyant poudre et agent neutralisant	•
1 doseur / porte pour nettoyant poudre	–
1 doseur / porte pour produit de rinçage, réglable de 1 à 6 ml	•
1 pompe doseuse pour l'agent neutralisant	–
<b>Possibilités de raccordement</b>	
DOS K 60 ou DOS K 60/1 Doseur pour détergents liquides	•
<b>Adoucisseur</b>	
Pour eau froide et eau chaude jusqu'à 70 °C, monobloc	•
<b>Condenseur de vapeur</b>	
Echangeur thermique	•
<b>Dimensions, poids</b>	
Dimensions extérieures H/I/P (sans dessus H 820 mm) [mm]	850/450/600
Dimensions de la cuve H [mm]	560
Dimensions de la cuve I [mm]	O = 362, U = 380**
Dimensions de la cuve P [mm]	O = 474, U = 505**
Poids [kg]	58
<b>Carrosseries au choix</b>	
Carrosserie blanche, dessus plastique (carrosserie blanche)	•
Inox (carrosserie inox)	•
<b>Conformité à la norme</b>	
DIN EN ISO 15883-1/2, EN 61010-2-40, EN 61326	•
<b>Labels de conformité</b>	
VDE, VDE-CEM, MPG CE 0366, (IPx1)	• (-)
Classification	IIb
(Nous vous invitons à lire attentivement les instructions figurant sur la notice. Dispositif médical non remboursable par la Sécurité Sociale.)	
* Allongement de durée du programme	
** O = panier supérieur, U = panier inférieur	
• = en série, – = non disponible	



### O 801/2 Panier supérieur / à injection

- Moitié avant et arrière pour support de compléments, hauteur de chargement 200 mm
- Axe médian avec grille de support, pour instruments creux (par ex, pour système d'aspiration), 10 supports en silicone et 10 gicleurs Ø 4,0 mm, L 30 mm
- Supports utilisables pour turbines, pièces à main / contre-angles (AUF 2)



### U 800 Panier inférieur

- Pour divers compléments
- Dimensions de chargement : l 325, P 485 mm
- hauteur de chargement pour combinaison avec panier supérieur  
O 800/1 env, 295 mm  
O 801/2 env 270 mm
- H 62, l 385, P 505 mm

Accessoires	Désignation	N° matériel	Code d'article
O 801/2	Panier supérieur / à injection	5290520	69.1801.03
U 800/1	Panier inférieur / vide, à ouverture frontale	4660930	69.1800.02
E 802/1	Complément pour instruments à la verticale	7984170	69.5802.02
E 807	Complément pour paniers à mailles / haricots	7984220	69.5807.01
AUF 2	Support pour instruments rotatifs / O 801 (3 pc.)	5282470	68.5517.01



## O 801/2 Panier supérieur / à injection

- Moitié avant et arrière pour support de compléments, hauteur de chargement 200 mm
- Axe médian avec grille de support, pour instruments creux (par ex, pour système d'aspiration), 10 supports en silicone et 10 gicleurs Ø 4,0 mm, L 30 mm

- 6 supports utilisables pour turbines, pièces à main / contre-angles (AUF 2)
- Condition préalable : dosage liquide
- Hauteur de chargement : 175 mm
- Bras de lavage
- H 267, l 381, P 475 mm

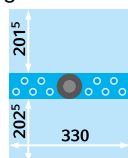

## O 800/1 Panier supérieur

- Pour divers compléments
- Hauteur de chargement : 200 mm
- Bras de lavage
- H 270, l 381, P 475 mm

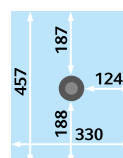

## U 800 Panier inférieur

- Pour divers compléments
- Dimensions de chargement : l 325, P 485 mm
- Hauteur de chargement pour combinaison avec panier supérieur O 800/1 env, 295 mm
- O 801/2 env 270 mm
- H 62, l 385, P 505 mm

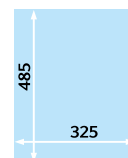

Référence	G 7831	PG 8581	PG 8591	N° matériel	Code d'article
Panier supérieur 800/1	•			4657890	69.1800.01
Panier supérieur 801/2	•			5290520	69.1801.03
Panier inférieur 800	•			4660930	69.1800.02



### E 197 Complément 1/6 panier à mailles

- Pour support d'instruments
- Plaque de tôle avec largeurs de mailles suivantes :  
fond 3 mm, côtés 1,7 mm, dessus 8 mm
- Stérilisable à la vapeur à 121°C/134°C
- H 42, I 150, P 225 mm



### E 363 Complément 1/6 panier à mailles

- Largeur des mailles 1 mm, avec couvercle
- sans supports pour fixation des instruments
- H 55, I 150, P 225 mm



### E 198 Complément 1/2

- Pour 6 paniers à mailles / haricots
- 7 supports (6 compartiments)  
H 160, écart 66,5 mm
- H 160, I 180, P 495 mm



### E 807 Complément

- Pour 3 paniers à mailles / haricots
- 4 supports (3 compartiments)  
H 165, écart 68 mm
- H 144, I 140, P 290 mm



### E 802/1 Complément

- Pour instruments, à la verticale
- 3 supports plastiques 8 compartiments env, 30 x 28 mm
- 8 compartiments env, 16 x 28 mm
- 15 compartiments env, 16 x 20 mm
- H 113, I 163, P 295 mm



### E 337/1 Complément 2/5

- Pour instruments, à la verticale
- 4 supports plastiques 12 compartiments env, 22 x 28 mm
- 4 compartiments env, 25 x 28 mm
- 48 compartiments env, 13 x 14 mm
- H 113, I 173, P 445 mm

Complément	G 7831	PG 8581	PG 8591	Panier supérieur	Panier inférieur	N° matériel	Code d'article
E 197	•	•	•	•	•	7984090	68.5197.01
E 363	•	•	•	•	•	3149790	69.5363.01
E 198		•	•		A 151	7984040	68.5198.02
E 807	•	•	•	Panier supérieur 801/2	Panier inférieur 800	7984220	69.5807.01
				Panier supérieur 800/1			
E 802/1	•	•	•	Panier supérieur 802/1	Panier inférieur 800	7984170	69.5802.02
				Panier supérieur 800/1			
E 337/1		•	•	A 102, A 105	A 151	7984130	69.5337.02





### E 130 Complément 1/2

- Pour 10 plateaux
- 11 supports (10 compartiments) H 170, écart 35 mm
- H 180, l 180, P 445 mm



### E 523 Complément 1/2

- Pour cassettes
- 7 supports (6 compartiments) H 145, écart 50 mm
- H 151, l 220, P 450 mm



### E 339/1 Complément 3/5

- Pour 13 parties inférieures de boîtes/plateaux
- 14 supports (13 compartiments) H 295, écart 37 mm
- Taille max. des plateaux 290 x 20 mm
- H 115, l 305, P 498 mm



### E 378 Complément 1/1 panier à mailles

- Plaque de tôle, largeur de maille 1,70 mm
- 2 poignées de transport
- H 80 + 30, l 460, P 460 mm



### E 379 Complément 1/2 panier à mailles

- Plaque de tôle, largeur de maille 1,7 mm
- 2 poignées de transport
- H 80 + 30, l 180, P 445 mm



### E 806/1 Complément

- Pour 8 parties inférieures de boîtes/plateaux
- 9 supports (8 compartiments)
- Taille max. des plateaux 290 x 30 mm
- H 114, l 305, P 348 mm

Complément	G 7831	PG 8581	PG 8591	Panier supérieur	Panier inférieur	N° matériel	Code d'article
E 130		•	•		•	2648950	69.5130.01
E 523		•	•		•	5649700	69.5523.01
E 339/1		•	•		•	9233840	69.5339.02
E 378		•	•		•	3203530	69.5378.01
E 379	•	•	•	• (uniquement PG 8581 & PG 8591)	•	3203500	69.5379.01
E 806/1	•				U 800	9013220	69.5806.03

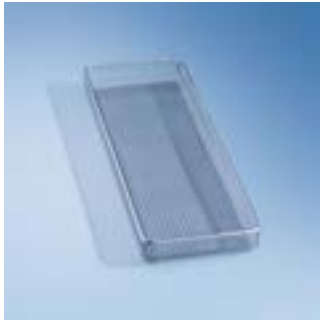

**E 430/1 Complément 1/3 panier à mailles**

- Pour support d'instruments
- Plaque de tôle, largeur de maille 5 mm
- H 40, I 150, P 445 mm



**E 441/1 Complément 1/4**

- Panier à mailles pour micro-instruments
- Plaque de tôle avec largeur de mailles 1,7 mm, côtés fermés, superposable
- Répartition interne avec 6 traverses réglables pour un stockage prudent des instruments
- Stérilisable à la vapeur à 121 °C/134 °C
- H 60, I 183, P 284 mm

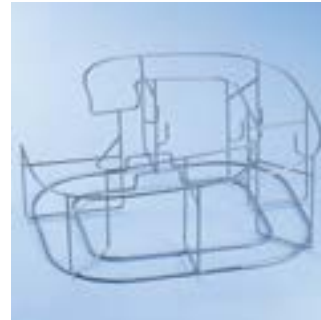

**E 413 Complément 1/1**

- Utilisable dans panier supérieur A 105 (les adaptateurs sont disponibles auprès de Sirona)
- Pour 6 tuyaux d'aspiration système Sirona
- H 205, I 390, P 450 mm



**E 520 Complément**

- Pour 18 extracteurs de racine
- Rabattable
- Stérilisable à la vapeur à 121 °C/134 °C
- H 45, I 75, P 30 mm



**E 147/1 Complément 1/2**

- Pour 10–12 gobelets, Ø 80 mm max,
- Rilsanisé
- H 155, I 220, P 455 mm



**E 801/1 Complément**

- Pour 8 gobelets, Ø 75 mm max,
- Rilsanisé
- H 155, I 200, P 320 mm



**E 521/2 Complément**

- Pour 7 pinces d'extraction ou d'orthodontie
- Taille des compartiments 21 x 80 mm
- H 135, I 100, P 189 mm



**E 522/1 Complément**

- 9 supports pour porte-empreintes
- H 140, I 100, P 190 mm

Complément	G 7831	PG 8581	PG 8591	Panier supérieur	Panier inférieur	N° matériel	Code d'article
E 430/1	•	•	•	•	•	6643200	69.7430.03
E 441/1	•	•	•	•	•	5988240	69.5441.02
E 413		•	•	A 105		3810180	68.7413.01
E 520	•	•	•	•	•	5409080	68.5520.01
E 147/1		•	•	•	•	4746620	68.5147.03
E 801/1	•			•	•	5673820	68.5801.02
E 521/2	•	•	•	•	•	7476430	68.5521.03
E 522/1	•	•	•	•	•	6697010	68.5522.02



### E 473/1 Complément

- Filtre avec couvercle pour petites pièces
- A suspendre dans paniers à mailles
- H 85, I 60, P 60 mm

### E 491 Complément

- Utilisation pour instruments rotatifs
- Pour 18 fraises de turbines
- Pour 30 contre-angles
- H 53, I 70, P 120 mm

Des fabricants renommés recommandent le traitement d'instruments rotatifs dans les laveurs-désinfecteurs Miele.



KaVo. Dental Excellence.



Complément	G 7831	PG 8581	PG 8591	Panier supérieur	Panier inférieur	N° matériel	Code d'article
E 473/1	•	•	•	•	•	5341570	69.5473.02
E 491	•	•	•	•	•	7600210	68.5491.01

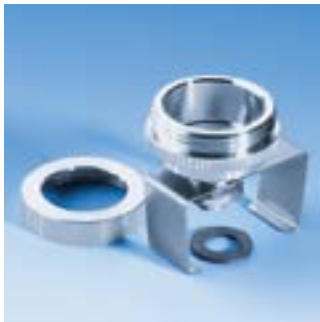

### AUF 2

#### Pour G 7831

- Support pour instruments rotatifs dans panier supérieur O 801/2
- Comprend : joint, douille taraudée, bride de fixation, partie inférieure et supérieure du support, 5 pochettes de filtres



### FP Plaques de filtre pour AUF 1 et AUF 2

- 20 pièces
- Porosité 2
- Diamètre 30 mm



### ADS 1

- Adaptateur pour support d'instruments rotatifs AUF 1 et AUF 2
- Pour pièces à main et contre-angles / turbines d'un Ø de 20 mm env.
- blanc

### ADS 2

- Adaptateur pour support d'instruments rotatifs AUF 1 et AUF 2
- Pour pièces à main et contre-angles / turbines d'un Ø de 16 mm env.
- vert

### ADS 3

- Adaptateur pour support d'instruments rotatifs AUF 1 et AUF 2
- Pour pièces à main et contre-angles / turbines d'un Ø de 22 mm env.
- rouge



### TK/1 Kit test

- Mesure de la contamination protéique pour le contrôle de nettoyage d'instruments chirurgicaux
- Permet de réaliser 48 tests
- Avec bandelettes code-barres pour réflectomètre (réflectomètre non fourni)
- Disponible auprès du service après-vente (N° T 6157330)



### ProCare ProteinCheck

- Test pour la détection de résidus de protéines après la désinfection thermique
- Preuve de résidus de protéines et d'évaluation qualitative
- Application précise avec stylo indicateur
- Temps d'exposition de 3 minutes seulement
- 3 stylos par unité d'emballage

Accessoires	G 7831	Panier supérieur	Utilisation	N° matériel	Code d'article
AUF 2	•	Panier supérieur 801/2		5282470	68.5517.01
FP			AUF 1/AUF 2	6059480	69.7512.01
ADS 1, 20 mm Ø			AUF 1/AUF 2	5159530	68.7513.01
ADS 2, 16 mm Ø			AUF 1/AUF 2	5159540	68.7514.01
ADS 3, 22 mm Ø			AUF 1/AUF 2	5159550	68.7515.01
Test de détection ProCare ProteinCheck				9635510	
TK/1 Kit test pour la mesure de contamination protéique				6157330	69.9100.00



### ProCare Dent 10 MA

- Détergent moyennement alcalin, concentré liquide
- Bidon de 5 l
- Bouteille d'1 l



### ProCare Dent 10 A

- Détergent alcalin, concentré liquide
- Bidon de 5 l



### ProCare Dent 11 A

- Détergent alcalin, poudre
- Seau de 10 kg



### ProCare Dent 30 C

- Agent de neutralisation acide, concentré liquide
- Bidon de 5 l
- Bouteille d'1 l (avec raccord de remplissage pour G 7831)



### ProCare Dent 30 P

- Agent de neutralisation acide, concentré liquide
- Bidon de 5 l
- Bouteille d'1 l (avec raccord de remplissage pour G 7831)



### ProCare Dent 40

- Produit de rinçage, concentré liquide
- Bouteille d'1 l (avec raccord de remplissage)



### ProCare Universal 61

- Sel régénérant, à grain grossier pour réactiver l'adoucissant intégré
- Pack de 6 kg (3 x 2 kg)



### Clé de bidon

- Facilite l'ouverture des bidons de 5 l scellés pour des raisons de sécurité

Référence	Taille du récipient	N° Mat.	Code d'article
ProCare Dent 10 MA	Bidon de 5 l	9313850	66.9132.02
ProCare Dent 10 MA	Bouteille d'1 l	9313910	66.9131.02
ProCare Dent 11 A	Seau de 10 kg	9051940	66.9112.01
ProCare Dent 30 C	Bidon de 5 l	9052110	66.9153.01
ProCare Dent 30 C	Bouteille de 1 l (avec raccord de remplissage G 7831)	9052100	66.9152.01
ProCare Dent 30 P	Bidon de 5 l	9052080	66.9143.01
ProCare Dent 30 P	Bouteille de 1 l (avec raccord de remplissage G 7831)	9052070	66.9142.01
ProCare Dent 40	Bouteille de 1 l	9052130	66.9171.01
ProCare Universal 61	Pack de 6 kg	9195780	66.9161.02
Clé de bidon	-	9066810	

Produit	Description	Remarques particulières	Identification des substances selon VO (EG) 648/2004	Tailles des récipients
<b>Lavage</b>				
<b>ProCare Dent 10 MA</b>	Détergent moyennement alcalin, concentré liquide	<ul style="list-style-type: none"> <li>• Excellente compatibilité des matériaux</li> <li>• Convient particulièrement aux instruments rotatifs</li> </ul>	<ul style="list-style-type: none"> <li>• &lt; 5 % de tensio-actifs non ioniques</li> <li>• Contient des enzymes, des agents de conservation (phénoxyéthanol, hydroxybenzoate de méthyle, d'éthyle, de butyle et de propyle)</li> </ul>	Bidon de 5 l
<b>ProCare Dent 10 A</b>	Détergent alcalin, concentré liquide	<ul style="list-style-type: none"> <li>• Efficacité élevée de lavage</li> <li>• Ne convient pas aux instruments rotatifs</li> </ul>	<ul style="list-style-type: none"> <li>• 15 à 30 % de phosphate</li> </ul>	Bidon de 5 l
<b>ProCare Dent 11 A</b>	Détergent alcalin, poudre	<ul style="list-style-type: none"> <li>• Efficacité élevée de lavage</li> <li>• Ne convient pas aux instruments rotatifs</li> </ul>	<ul style="list-style-type: none"> <li>• &lt; 5 % de tensio-actifs non ioniques</li> <li>• &gt; 30 % de phosphate</li> </ul>	Seau de 10 kg
<b>Neutralisation</b>				
<b>ProCare Dent 30 C</b>	Agent de neutralisation acide, concentré liquide	<ul style="list-style-type: none"> <li>• Convient particulièrement aux instruments rotatifs</li> <li>• A base d'acide citrique</li> </ul>	<ul style="list-style-type: none"> <li>• Acides organiques</li> </ul>	Bidon de 5 l Bouteille d'1 l (avec raccord de remplissage pour G 7831)
<b>ProCare Dent 30 P</b>	Agent de neutralisation acide, concentré liquide	<ul style="list-style-type: none"> <li>• Ne convient pas aux instruments rotatifs</li> <li>• A base d'acide phosphorique</li> <li>• Permet d'éliminer les couleurs de revenu et les salissures solubles dans l'acide</li> </ul>	<ul style="list-style-type: none"> <li>• Acides anorganiques</li> </ul>	Bidon de 5 l Bouteille d'1 l (avec raccord de remplissage pour G 7831)
<b>Rinçage final</b>				
<b>ProCare Dent 40</b>	Produit de rinçage, concentré liquide	<ul style="list-style-type: none"> <li>• Améliore et accélère le séchage</li> </ul>	<ul style="list-style-type: none"> <li>• &lt; 5 % de phosphonate</li> <li>• 15 à 30 % de tensio-actifs non ioniques</li> <li>• Contient aussi des agents de conservation (méthylchloroisothiazolinone, méthylisothiazolinone)</li> </ul>	Bouteille d'1 l (avec raccord de remplissage)
<b>Régénération</b>				
<b>ProCare Universal 61</b>	Sel régénérant, à grain grossier pour réactiver l'adoucisseur intégré	<ul style="list-style-type: none"> <li>• Empêche des dépôts calcaires et protège les charges</li> </ul>		Pack de 6 kg (3 x 2 kg)



### Recommandation pour le traitement de routine des instruments standards

Programme : Vario TD  
 Détergent : détergent liquide ProCare Dent 10 A ou poudre ProCare Dent 11 A  
 Neutralisation : ProCare Dent 30 P  
 Rinçage final : ProCare Dent 40



### Recommandation pour le traitement de routine des instruments standards et rotatifs

Programme : Vario TD  
 Détergent : détergent liquide ProCare Dent 10 MA  
 Neutralisation : ProCare Dent 30 C  
 Rinçage final : ProCare Dent 40



**Miele**  
PROFESSIONAL



# Le stérilisateur dentaire Miele – Performance et sécurité

**Miele**  
PROFESSIONAL

2 Stérilisation

Forte d'une expérience de 10 ans et d'une très grande qualité, la division Miele Professional est réputée pour le lavage et la désinfection en milieu médical. Cette tradition se perpétue avec le nouveau stérilisateur dentaire Miele PS 1201B EXCELLENCE qui allie innovation technique, haute performance, sécurité et rentabilité

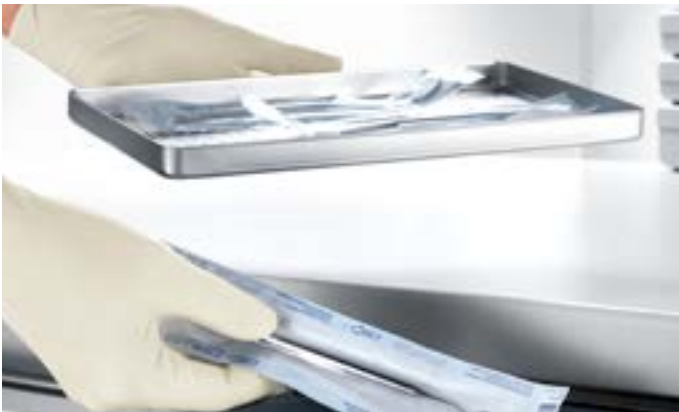

#### Débit plus élevé

- Des temps de process ultra courts, par ex, 21 min/134 °C en programme Universal (séchage compris) et 13 min/134 °C en programme Non emballé (en fonction de la charge)
- Programme 134 °C Prions en 35 min, (séchage compris)
- 20 litres de volume de chambre pour un chargement jusqu'à 6 kg par charge
- La fonction Quickstart permet d'économiser du temps au quotidien



#### Excellent séchage

- Pompe à vide ultra puissante et chauffage complet de chambre (double enveloppe)
- Séchage rapide et ultra-efficace des instruments à stériliser et de la chambre de stérilisation



#### Traitement d'eau intégré

- Raccordement à l'eau courante avec système Aquasécurité (WPS)
- Le dispositif d'osmose inverse intégré produit de l'eau osmosée pour la génération de vapeur
- Pas de stockage d'eau osmosée requis

**Nouveauté commande via PerfectTouchControl**

- Touches tactiles
- Surface du verre résistante aux produits chimiques
- Désinfection simple possible grâce à un chiffon humide
- Début de stérilisation rapide grâce à la „fonction Quickstart“

**Appareil sûr**

- Chambre sous pression à double enveloppe, chauffée à la vapeur, habituellement réservée aux grands stérilisateur
- Répartition optimale de la température dans la chambre et par conséquent, stérilisation sûre de tous les instruments utilisés dans le secteur dentaire

**Les éléments suivants sont fournis :**

- ZS 110 6/3 support de plateaux pour le traitement de 6 plateaux ou jusqu'à 3 containers (max. l 190 x P 340 x H 48 mm)
- ZS 131 plateau, 3 pièces
- Poignée de plateau
- Tuyau d'arrivée et de vidange, câble d'alimentation

**Accessoires en option :**

- ZS 111 6/2 support de plateaux pour le traitement de 6 plateaux ou jusqu'à 2 containers (max. l 190 x P 340 x H 65 mm)
- ZS 150-1 Test Helix
- ZS 171 Joint de porte
- ZS 172 Filtre d'aération stérile
- Traçabilité



## Stérilisateur dentaire PS 1201B EXCELLENCE

Le stérilisateur dentaire Miele correspond à la norme DIN EN 13060.

### Sont fournis :

- 1 x ZS 110 Support pour plateaux 6/3
- 1 x ZS 130 Poignée de plateau
- 3 x ZS 131 Plateau
- Tuyau d'arrivée et de vidange, câble d'alimentation

Stérilisateur dentaire	PS 1201B EXCELLENCE
<b>Capacité</b>	
Quantité par charge	6 kg d'instruments ou 2 kg de textiles
<b>Commande / Programmes</b>	
121 °C Universal	•
134 °C Universal	•
134 °C Prions	•
134 °C Non emballé	•
Test de vide	•
Test Helix et test de Bowie-Dick	•
Interface de série pour la traçabilité, en cas de connexion PC extensible sur interface USB	•
Verrouillage porte électrique	•
<b>Raccordements à l'eau</b>	
Raccordement à l'eau courante	•
Eau froide	1 x ¾", 1,5 m
Tuyau de vidange	1,5 m
Pression	1,5 – 6 bar
<b>Traitement de l'eau</b>	
Dispositif d'osmose inverse avec pré-filtre (Conductivité max, 375 µS/cm, sinon un échangeur d'ions est requis)	•
<b>Branchement électrique</b>	
Tension	1 N AC 230 V 50 Hz
Raccordement total [kW]	2,9
Protection par fusible [A]	16
Câble de raccordement	2,0 m
<b>Dimensions, poids</b>	
Appareil posable à partir de	Plan de travail 500 mm
Dimensions hors tout : H/L/P [mm]	542/565/620
Dimensions de chambre Ø/P [mm]	250/400
Volume de chambre [l]	20
Poids [kg]	63
<b>Conformité à la norme</b>	
DIN EN 13060, EN 1717, EN 61010-1, EN 61010-2-040, EN 61326-1	•
Classification	IIb

(Nous vous invitons à lire attentivement les instructions figurant sur la notice. Dispositif médical non remboursable par la Sécurité Sociale.)



**ZS 111 Support pour plateaux 6/2**  
pour support de 6 plateaux ZS 131 ou 2 containers jusqu'à une hauteur de 65 mm max.

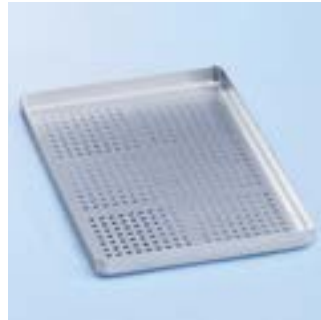

**ZS 131 Plateau**  
• H 20, l 184, P 285 mm



**ZS 150-1 Test Helix**  
Contrôle des process du stérilisateur dentaire avec un indicateur chimique grâce au contrôle de pénétration de vapeur. Affichage des résultats par changement de couleurs  
1 dispositif, 250 indicateurs



**ZS 172 Filtre d'aération stérile**



**ZS 171 Joint de porte**

Art		N° matériel	Code d'article
PS 1201B EXCELLENCE	Stérilisateur dentaire, 13A	7619930	63.1201.02
ZS 111	Support de plateaux 6/2	7876500	68.9111.01
ZS 131	Plateau	7876510	68.9131.01
ZS 150-1	Test Helix	09910260	68.9150.02
ZS 171	Joint de porte	76071041	
ZS 172	Filtre d'aération stérile	7657370	68.9172.01
ZS 173	Graisse spéciale pour vis sans fin	7956470	68.9173.01
ZS 135	Echangeur d'ions LC 117 (set)		
La périodicité de remplacement de la cartouche de l'échangeur d'ions est de 3 ans ou 2 250 cycles.			

Accessoires pour traçabilité : voir page 32-37

La traçabilité reproductible de traitement réussi procure non seulement au cabinet dentaire une sécurité juridique certifiée, mais aussi la traçabilité de toutes les étapes de process, ce qui permet une analyse détaillée, et par conséquent un management de qualité particulièrement efficace : un réel bénéfice pour les patients et l'équipe du cabinet.

Segosoft®  
**Miele Edition**



#### Possibilités de traçabilité individuelles

Dans le cadre du System4Med, différentes solutions de traçabilité peuvent être réalisées, selon les besoins du cabinet et des conditions techniques sur site. Le noyau du système de traçabilité est le logiciel Segosoft Miele Edition. Soigneusement adapté à l'application du quotidien du cabinet, il permet la traçabilité certifiée et protégée contre toute manipulation du traitement d'instruments.

#### Segosoft Miele Edition 7

Segosoft Miele Edition 7 est l'unique logiciel de traçabilité ayant obtenu un certificat de l'office fédéral pour la sécurité en matière de technologies de l'information (BSI) selon la certification Common Criteria. Cette certification est issue d'une autorité indépendante des normes de sécurité élevées et prouve la confidentialité des données enregistrées selon des critères internationaux en vigueur.

Les cabinets possèdent avec Segosoft 7 aussi bien un logiciel certifié qu'un produit d'avenir, car le logiciel offre aux clients un pack de services complet unique en son genre, avec des mises à jour, un support technique complet, un service clientèle par e-mail ou téléphone et une maintenance à distance prise en charge par la société partenaire Comcotec.

#### Traçabilité électronique : Connexion directe au PC

Le laveur-désinfecteur et le stérilisateur dentaire sont directement reliés par un câble (jusqu'à 13 m de long) à un ordinateur, sur lequel le logiciel de traçabilité est installé. Il peut s'agir d'un ordinateur se trouvant dans la pièce ou d'un ordinateur se trouvant dans un environnement réseau.

#### Traçabilité électronique : Connexion réseau

Le laveur-désinfecteur et le stérilisateur dentaire sont reliés via le réseau interne du cabinet à un ordinateur sur lequel le logiciel de traçabilité est installé, par ex, sur un PC, à l'accueil. Une fois le transfert automatique réalisé, les données de traçabilité peuvent être archivées de manière centralisée.

#### Traçabilité électronique via clé USB

Les données de traçabilité du laveur-désinfecteur et du stérilisateur dentaire sont enregistrées temporairement sur une clé USB qui est lue sur un ordinateur qui possède un logiciel de traçabilité.

#### Impression des protocoles de traçabilité

Les données de traçabilité sont imprimées sur l'imprimante dans la salle de stérilisation. L'archivage de longue durée des données s'effectue sous forme papier.







**Traçabilité électronique : Connexion directe de la machine au PC**  
Le laveur-désinfecteur et le stérilisateur dentaire sont directement reliés par un câble à un ordinateur (ordinateur portable ou PC par exemple) sur lequel le logiciel de traçabilité est installé.



**Traçabilité électronique : Connexion au réseau du cabinet**  
Le laveur-désinfecteur et le stérilisateur dentaire sont reliés via le réseau interne du cabinet à un ordinateur sur lequel le logiciel de traçabilité est installé, par ex, sur un PC central à l'accueil.



**Traçabilité électronique via clé USB**  
Les données de traçabilité du laveur-désinfecteur ou du stérilisateur dentaire sont enregistrées par intervalle à l'aide de la clé USB, elles peuvent être consultées dans le logiciel de traçabilité.



**Impression des protocoles de traçabilité**  
Les données de traçabilité sont imprimées sur l'imprimante. Les impressions sont archivées.

**Emplacement du PC :**  
Salle de stérilisation ou utilisation d'un PC dans une pièce annexe (longueur de câble : 13 m max.)

**Connexion aux appareils :**  
Connexion via convertisseur de réseau (option 3) ou câble réseau (option 4) selon l'interface de l'appareil

**Connexion aux appareils :**  
Connexion via câble de série (option 1) ou câble réseau (option 2) selon l'interface de l'appareil

Produit	N° matériel	Code d'article
Segosoft Miele Edition (licence initiale) <sup>1</sup>	10019070	68.8120.02
Segosoft Miele Edition (licence supplémentaire) <sup>1</sup>	10019160	68.8130.02
Segosoft Miele Edition, solution USB <sup>1</sup>	10019220	68.8110.08
SegoAssign Plus	10106600	68.8141.01
Support pour module USB, convertisseur réseau Net500, Serial Industrial Converter	9573570	68.8110.04
Bloc pour la validation de produits médicaux, 10 pièces	9573550	68.8110.03
Câble de connexion, de série, longueur 3 m (TYPE 1)	7951420	68.8152.01
Câble de connexion, de série, longueur 3 m (TYPE 2)	7951410	68.8151.01
Adaptateur de série USB		68.8156.01
Serial Industrial Converter	9574000	68.8156.02
(2x série, 1x USB, séparé galvaniquement ; pour connexion directe de série de 2 appareils)		
Rallonge 3 m (TYPE 3) pour câble de connexion TYPE 1 ou 2	7951430	68.8153.01
Rallonge 5 m (TYPE 4) pour câble de connexion TYPE 1 ou 2	7951440	68.8154.01
Rallonge 10 m (TYPE 5) pour câble de connexion TYPE 1 ou 2	7951450	68.8155.01
Adaptateur „Gender Changer“ pour thermosoudeuse Hawo	7986870	68.8155.06
Câble de raccordement Melag (Vacuklav 24, 31, Autoclav 25), longueur 3 m, en complément au câble de raccordement TYPE 1	9573240	68.8125.05
Adaptateur W&H (Lisa 317, 322, 517, 522), longueur 3 m, en complément au câble de raccordement TYPE 2	9553890	68.8125.03
Adaptateur W&H / Madrimed (Lisa MB17, MB22, Madrimed), longueur 3 m, en complément au câble de raccordement TYPE 1	9554370	68.8125.04
Convertisseur réseau Net500 (RS 232 sur réseau RJ45)	9687440	68.8159.02
Câble réseau, longueur 3 m (connexion réseau) (TYPE 6)	7951470	68.8157.01
Câble réseau, longueur 5 m (connexion réseau) (TYPE 7)	7951480	68.8157.05
Câble réseau, Crossover, longueur 3 m (connexion directe au PC) (TYPE 8)	7951490	68.8158.01
Câble réseau, Crossover, longueur 5 m (connexion directe au PC) (TYPE 9)	7951500	68.8158.05
Imprimante PRT 100	7951540	68.8170.01
Câble imprimante pour imprimante PRT 100	6095260	68.8172.01
Adaptateur pour câble imprimante PRT 100	9573970	68.8155.07
Cartouche imprimante pour PRT 100	9063390	68.8170.02
Rouleaux de papier pour PRT 100, 5 pièces, largeur 57 mm	9063410	68.8170.03
Kit de démarrage Segolabel, comprenant logiciel/imprimante PRT 200/étiquettes	7951400	68.8140.01
Ruban de transfert d'encre pour imprimante d'étiquettes PRT 200	7951520	68.8161.01
Étiquettes, 1 rouleau de 1 000 étiquettes pour imprimante d'étiquettes PRT 200	7951530	68.8162.01

<sup>1</sup> Prestation supplémentaire recommandée : Servicecard (maintenance logiciel/support)



### Segosoft Miele Edition

Logiciel de traçabilité pour connexion directe au PC ou au réseau

#### Sont fournis

- CD logiciel\*, pack logiciel : Comfort Plus, guide d'installation, carte de licence pour 1 appareil
- Option : Licence supplémentaire pour d'autres appareils (voir licence supplémentaire)

#### Appareils max, pouvant être raccordés

- Connexion de série : 4 appareils
- Connexion réseau : de nombreux appareils au choix

#### Transfert de données

- Connexion directe de l'appareil et du PC ou de l'appareil et du réseau du cabinet (option 1-4)

#### Compatibilité des appareils

- Laveur-désinfecteur / Stérilisateur dentaire Miele
- Appareils des fabricants : Melag, Sirona, W&H, autres sur demande



### Segosoft Miele Edition : Licence supplémentaire

- Licence supplémentaire pour logiciel de traçabilité avec pack logiciel : Comfort Plus
- Licence supplémentaire pour connexion d'un 2<sup>e</sup> ou d'autres appareils

#### Est fournie

- Carte de licence



### Câble de raccordement (TYPE 1)

Câble de raccordement de série d'une longueur de 3 m

#### Compatible :

- Connexion directe PC : Option 1 Connexion du PC à l'appareil avec interface série
- Connexion réseau : Option 3 Connexion de l'interface série avec convertisseur réseau Net500

#### Compatibilité des appareils :

- Appareils Miele
- G 7831, G 7881, G 7891, PG 8581, PG 8591 Stérilisateur dentaire Miele
- Melag
- Cliniklav 25
  - Euroklav 23-S, Euroklav 23V-S
  - Euroklav 23S+, Euroklav 23VS+
  - Euroklav 29VS+, Euroklav 29V-S
- Vacuklav
- Vacuklav 23-B, Vacuklav 24-B
  - Vacuklav 24B/L, Vacuklav 24B/L+
  - Vacuklav 30-B, Vacuklav 31-B
- Vacuquick
- Vacuquick 13-B, Vacuquick 14-B
- Vacuklav
- Vacuklav 23B+, Vacuklav 24B+
  - Vacuklav 30B+, Vacuklav 31B+
- MELAtronic
- MELAtronic 15EN
  - MELAtronic 17EN
  - MELAtronic 23EN
- Sirona
- DAC Professional
- W&H
- Lisa MB 17, Lisa MB 22
- Thermosoudeuse Hawo, adaptateur supplémentaire (N° Mat. 7986870) requis

### Câble de raccordement (TYPE 2)

Câble de raccordement de série d'une longueur de 3 m

#### Compatible :

- Connexion directe PC : Option 1 Connexion du PC à l'appareil avec interface série
- Connexion réseau : Option 3 Connexion de l'interface série avec convertisseur réseau Net500

#### Compatibilité des appareils :

- Sirona
- DAC Universal, DAC 2000, Siro-clave B, Siromini B
- W&H
- Lisa 317, Lisa 517, Lisa 322, Lisa 522



### Segosoft Miele Edition :

#### solution USB

Logiciel de traçabilité pour transfert de données par clé USB

#### Sont fournis

- Pack complet pour 1 appareil : CD logiciel\*, pack logiciel : Comfort Plus, guide d'installation, module d'enregistrement des données USB y compris alimentation 230 V, câble d'alimentation 1,4 m, câble interface série pour raccordement de l'appareil et de l'enregistreur de données (longueur de câble : 3 m), clé USB
- Dimensions (H x L x l) : 31 x 90 x 109 mm

#### Compatibilité des appareils

- Laveurs-désinfecteurs Miele avec commande Novotronic (G 7831, G 7881, G 7891), laveurs-désinfecteurs Miele avec commande TouchControl (PG 8581, PG8591) et stérilisateur dentaire Miele

#### \*Conditions préalables pour tous les systèmes logiciel

- CPU fréquence d'au moins 1,6 GHz, conseillée à partir de 2,0 GHz
- Système graphique SVGA avec une résolution de 1024 x 768 pixels, écran 17 pouces ou supérieur
- Mémoire d'au moins 1 Go, conseillée 4 Go
- Disque dur d'au moins 1 Go de mémoire libre, conseillé à partir de 10 Go
- Lecteur CD-/DVD-ROM pour l'installation
- au moins 2 interfaces USB, 3 interfaces USB conseillées, interface réseau

#### Systèmes d'exploitation :

- Windows 7 Professional, Windows 8,1
- Adobe Acrobat Reader à partir de la version 6.0.2, version 9.0 ou supérieure conseillée

Prestation supplémentaire requise pour le service à souscrire auprès de Comotec :

#### ServiceCard avec prestations

- ServiceCard incluant les updates, mises à jours des signatures électroniques et support téléphonique pour le Segosoft Miele Edition : tarif annuel 2015 215 € HT
- ServiceCard comprenant les prestations mentionnées ci-dessus pour Segosoft Miele Edition + SegoAssignPlus : tarif annuel 2015 295 € HT



**Adaptateur de série USB**  
Pour raccordement d'un câble série avec une interface USB PC, longueur : 0,8 m

- Compatible :
- Câble TYPE 1 à 5



**Convertisseur réseau Net500**

- Connexion des appareils avec interface série à un réseau du cabinet (connexion réseau selon option 3)
- Transformation des données série (RS 232) en données réseau (TCP/IP)

**Sont fournis**

- Bloc d'alimentation
- Longueur du câble d'alimentation : 1,4 m
- Dimensions (hauteur x longueur x largeur) : 31 x 90 x 109 mm

**Câble de raccordement pour Net500**

- Câble côté appareil : Câble de raccordement de série (TYPE 1 ou 2, selon type d'appareil) pour connexion de Net500 à l'appareil
- Câble côté réseau : Câble réseau (TYPE 6 ou 7, selon longueur souhaitée) pour connexion de Net500 au réseau du cabinet



**Câble réseau TYPE 6 et 7 pour connexion réseau**

Compatible :

- Option 3 : Pour connexion du convertisseur réseau Net500 au réseau du cabinet
- Option 4 : Connexion d'un appareil avec interface réseau au réseau du cabinet
- Câble réseau 3 m (TYPE 6)
- Câble réseau 5 m (TYPE 7)

Remarque : Pour les stérilisateur Melag, le TYPE 8 ou TYPE 9 est utilisé pour la connexion au réseau



**Câble réseau TYPE 8 et TYPE 9 pour connexion PC directe**

Utilisable pour l'option 2 : Pour connexion d'un appareil avec interface réseau au PC

- Câble réseau, crossover 3 m (TYPE 8)
- Câble réseau, crossover 5 m (TYPE 9)

Remarque : Pour les stérilisateur Melag, le TYPE 6 ou TYPE 7 est utilisé pour la connexion au réseau



**Rallonge TYPE 3-5 pour câble de connexion TYPE 1-2**

- Pour rallonge du câble de connexion TYPE 1 et 2
- Rallonge de série, 3 m (TYPE 3)
- Rallonge de série, 5 m (TYPE 4)
- Rallonge de série, 10 m (TYPE 5)

**Compatibilité des appareils :**

- Compatible avec tous types d'appareils avec interface série



**Imprimante PRT 100**

- Imprimante pour imprimer les protocoles de traçabilité
- Impression à jet d'encre avec encre indélébile

**Compatibilité des appareils**

- Tous les laveurs-désinfecteurs / stérilisateur dentaire Miele
- Laveurs-désinfecteurs Miele PG 8581 et PG 8591 uniquement en association avec module de communication de série XKM RS232 10 Med

**Câble imprimante pour imprimante PRT 100**

- Longueur du câble d'imprimante : 15 m
- Câble non fourni

**Cartouches, rouleaux de papier**

- Cartouche imprimante pour PRT 100
- Rouleaux de papier, 5 pc, pour PRT 100



**Serial Industrial Converter**

- Pour la connexion de série de 2 laveurs-désinfecteurs / stérilisateur dentaire Miele max,
- Connexion USB entre le Serial Industrial Converter et le PC
- Séparation galvanique de toutes les connexions

**Sont fournis**

- Bloc d'alimentation
- Longueur du câble d'alimentation : 1,4 m
- Câble USB 0,5 m

**Compatibilité des appareils**

- Laveurs-désinfecteurs G 7831, G 7881, G 7891 / stérilisateur dentaire
- Dimensions (H x L x l) : 31 x 90 x 109 mm
- Connexion d'appareils d'autres fabricants possible



**Segolabel Miele Edition : kit de démarrage**

- Pack complet se composant de matériel et logiciel pour créer des étiquettes d'instruments à stériliser.

**Sont fournis**

- CD\* logiciel, guide d'installation
- Imprimante d'étiquettes PRT 200 y compris bloc d'alimentation (longueur de câble 3,8 m) et câble USB (longueur 2 m)
- 1 rouleau de 1 000 étiquettes
- Ruban de transfert d'encre

**Ruban de transfert d'encre**

- Ruban de transfert d'encre disponible en option pour imprimante d'étiquettes PRT 200

**Étiquettes**

- Étiquettes pour imprimante d'étiquettes PRT 200

**Sont fournis**

- 1 rouleau de 1 000 étiquettes



### Logiciel pour identification des instruments à stériliser

Le logiciel Segolabel Miele Edition permet de créer très facilement des étiquettes et d'identifier avec certitude un instrument stérilisé emballé. Les étiquettes sont créées après la stérilisation à l'aide d'une imprimante spéciale, et indiquent un numéro de charge, une date de création et une date de péremption ainsi que le nom du collaborateur de cabinet responsable. Des informations sur le contenu de l'emballage peuvent être inscrites sur demande. L'identification par code-barres permet ultérieurement l'affectation rapide des données de traçabilité aux données du patient – et par conséquent le suivi de stérilisation réussie des instruments utilisés lors d'un traitement.

**Segolabel Miele Edition : kit de démarrage**  
Pack complet matériel et logiciel pour créer des étiquettes d'instruments à stériliser, Il est conseillé d'utiliser Segolabel en association avec Segosoft Miele Edition.

Sont fournis :

- CD logiciel, guide d'installation
- Imprimante d'étiquettes PRT 200 y compris bloc d'alimentation (longueur de câble 3,8 m) et câble USB (longueur 2 m)
- 1 rouleau de 1 000 étiquettes et ruban de transfert d'encre (les deux disponibles aussi comme accessoires chez Miele)



### Liaison avec le dossier du patient : SegoAssign Plus

SegoAssign Plus permet de relier Segosoft Miele Edition avec le système de gestion des patients du cabinet et offre par conséquent une affectation rapide, sûre et sans papier des charges au patient. SegoAssign Plus est intégré dans l'interface média VDDS standardisée de tous les systèmes de gestion des patients et de cabinets de l'association allemande de logiciel dentaire (VDDS).

L'appel des informations de charge dans le logiciel du cabinet peut s'effectuer à chaque poste de traitement, permettant de reprendre automatiquement les données de traitement et de patients en ouvrant le masque d'entrée de SegoAssign Plus

dans le dossier de traitement. En lisant les étiquettes code-barres présentes sur les instruments à stériliser au moyen d'un scanner, les informations de la charge et les kits ou instruments individuels d'une charge sont affectées au patient à traiter. La disponibilité directe de SegoAssign Plus dans le dossier numérique de traitement et du patient permet à tout moment de déterminer les charges de stérilisation utilisées sur le patient concerné. Lors d'un rendez-vous au cabinet ou d'une confrontation liée à la responsabilité, il est ainsi possible de prouver au patient le traitement correct des instruments.

	Connexion directe au PC	Connexion au réseau	Traçabilité par clé USB	Imprimante
Traçabilité : protocole des process	•	•	•	•
Traçabilité : courbes de température / de pression	•	•	–	–
Traçabilité : contrôles de routine	•	•	•	–
Traçabilité : maintenance	•	•	•	–
Signature électronique avancée avec identification de l'utilisateur	•	•	•	–
Validation manuelle par signature	–	–	–	•
Validation électronique par saisie du mot de passe/nom utilisateur	•	•	•	–
Circuit court pour confort de travail optimisé	+++	++	+	++
Archivage numérique des données	•	•	•	–
Fonction back-up pour sécuriser les données, par ex, sur le serveur	•	•	•	–
Emission d'étiquettes stériles	Option	Option	Option	–

• = disponible – = non disponible + = échelle d'évaluation

Traçabilité							
		Connexion directe du PC et de l'appareil		Connexion au réseau du cabinet		Traçabilité par clé USB	Imprimante
		Option 1 :	Option 2 :	Option 3 :	Option 4 :		
		Connexion PC à l'appareil avec interface série	Connexion PC à l'appareil avec interface réseau côté appareil	Connexion réseau à l'appareil avec interface série	Connexion réseau à l'appareil avec interface réseau côté appareil		
		par ex, laveur-désinfecteur G 78xx / stérilisateur dentaire Miele	par ex, laveur-désinfecteur Miele PG 85xx (avec XKM 3000 L Med)	par ex, laveur-désinfecteur G 78xx / stérilisateur dentaire Miele		par ex, laveur-désinfecteur Miele G 78xx, PG 85xx (avec XKM RS232 10 Med) / stérilisateur dentaire Miele	
Logiciel	N° Mat.						
Segosoft Miele Edition (licence initiale) <sup>1</sup>	10019070	X	X	X	X		
Segosoft Miele Edition (licence supplémentaire) <sup>1</sup>	10019160	Option	Option	Option	Option		
Segosoft Miele Edition, solution USB <sup>1</sup>	10019220					X	
Matériel							
Câble de connexion (TYPE 1), de série, longueur 3 m	7951420	X (TYPE 1 ou TYPE 2, selon type d'appareil, voir p, 32)		X (TYPE 1 ou TYPE 2, selon type d'appareil, voir p, 32)			
Câble de connexion (TYPE 2), de série, longueur 3 m	7951410						
Serial Industrial Converter	9574000	X					
Rallonge TYPE 3, longueur 3 m pour câble de connexion TYPE 1 ou 2	7951430	Option					
Rallonge TYPE 4, longueur 5 m pour câble de connexion TYPE 1 ou 2	7951440	Option					
Rallonge TYPE 5, longueur 10 m pour câble de connexion TYPE 1 ou 2	7951450	Option					
Convertisseur réseau Net500 (RS 232 sur réseau RJ45)	9687440			X			
Câble réseau, TYPE 6, longueur 3 m (connexion réseau)	7951470			X (TYPE 6 ou TYPE 7, selon la longueur souhaitée, Type d'appareil, voir p, 33)	X (TYPE 6 ou TYPE 7, selon la longueur souhaitée, Type d'appareil, voir p, 33)		
Câble réseau, TYPE 7, longueur 5 m (connexion réseau)	7951480						
Câble réseau, TYPE 8, Crossover, longueur 3 m (connexion directe au PC)	7951490		X (TYPE 8 ou TYPE 9, selon la longueur souhaitée, Type d'appareil, voir p, 33)				
Câble réseau, TYPE 9, Crossover, longueur 5 m (connexion directe au PC)	7951500						
PRT 100, imprimante de protocole, interface série	7951540						X
Câble imprimante, longueur 15 m, de série pour imprimante PRT 100	6095260						X

X = nécessaire, <sup>1</sup>prestation supplémentaire conseillée : Servicecard, maintenance logiciel





**Miele**  
PROFESSIONAL



LOC

Vario TD Dental  
Temperatur: --- °C  
Dauer: 1:02 min



*Miele*  
PROFESSIONAL

# Un service après-vente d'excellence – Fiabilité et longévité

**Miele**  
PROFESSIONAL

**4** Garantie

Le System4Dent englobe des prestations complètes de conseil et un service après-vente performant sur site. Là aussi, Miele Professional fait la différence. Ce n'est pas un hasard puisque le service après-vente Miele a remporté de nombreux prix récompensant ses excellentes prestations.



## Les avantages du SAV Miele

Les laveurs-désinfecteurs, stérilisateurs dentaires, cabines de lavage et grands stérilisateurs Miele définissent de nouveaux standards dans le cadre du traitement des instruments dans les hôpitaux, les unités de stérilisation centrales, les cabinets médicaux, les laboratoires et le domaine dentaire.

## Un vaste réseau de techniciens

Un réseau de techniciens spécialisés médicaux & laboratoires Miele couvre le territoire français et permet de proposer des interventions rapides et de qualité.

## Mises en service par les techniciens Miele

Seul un réglage optimal de l'appareil en fonction des besoins du client et des conditions sur site permet de garantir des résultats parfaits.

## Conseils techniques et formations utilisateurs

Les techniciens formés et spécialisés dans les produits médicaux & laboratoires sont à votre service pour répondre à toutes vos questions concernant le traitement des instruments, de la verrerie et les différentes techniques d'application. Ainsi le personnel exploitant pourra travailler de manière particulièrement efficace avec les appareils.

## Qualité et efficacité des interventions

Les techniciens Miele disposent d'un stock de pièces de rechange et d'outils adaptés dans leur véhicule.

Les pièces de rechange sont livrées de nuit directement dans leurs véhicules garantissant la disponibilité sous 24h.

Miele garantit la disponibilité pendant une durée de 15 ans des pièces fonctionnelles de l'appareil.

## Un service complet

Les techniciens experts Miele sont formés par nos usines et certifiés conformément aux prescriptions de la norme EN ISO 13485 (Directive sur Dispositifs médicaux - Systèmes de management de la qualité).

## Un SAV usine reconnu dans le monde entier

Depuis la création de l'entreprise, le SAV Miele est à la hauteur de l'exigence de qualité des produits.

## Contrats de maintenance Miele

### Contrat préventif sous garantie

- maintenance préventive annuelle durant les 24 mois de garantie constructeur incluant un pack pièces

### Contrat préventif +

- maintenance préventive annuelle incluant un pack pièces

### Contrat curatif +

- maintenance préventive annuelle incluant un pack pièces
- maintenance curative incluant pièces, main d'oeuvre et déplacement

## Qualification des appareils

### A la mise en service

- Qualifications QI & QO réalisées par Miele

## Pourquoi souscrire un contrat de maintenance Miele\* ?

- Des interventions d'inspection, de maintenance et d'entretien spécialement adaptées augmentent la performance, la disponibilité et la sécurité des appareils.
  - Le maintien de votre investissement
  - Une continuité de production préservée
  - L'expertise des techniciens du fabricant
  - Une prise de contact simplifiée et personnalisée pour toute demande
  - Un appel pour planifier la visite préventive annuelle
  - Une traçabilité des interventions sur vos appareils
  - Le réglage optimal et la mise à jour régulière de vos appareils
- \* Ces contrats de maintenance sont directement souscrits par l'utilisateur auprès des Services Miele.

## Contrats de service sur mesure et suivis

Miele Professional propose une série de contrats de service selon les besoins. Dans le cadre de ces contrats, les appareils sont régulièrement contrôlés par les techniciens du service après-vente Miele. Selon le type de contrat choisi, il comprend l'analyse de fonctionnement et la sécurité des principaux composants ainsi que le remplacement de certaines pièces. La maintenance régulière des appareils permet de prévenir les accidents, d'augmenter la durée de vie des appareils et de contribuer à la longévité de votre investissement.

## Qualifications

La validation de mise en service comprend les éléments de qualification d'installation (QI) et de qualification opérationnelle de fonctionnement (QO\*). Ces deux types de contrôles permettent de garantir le bon fonctionnement du laveur-désinfecteur ou du stérilisateur, de s'assurer qu'ils ont été correctement installés et mis en service et que l'alimentation en produits chimiques se fait de façon adéquate.



Art,	Page
A 102	11
A 105	10, 11
A 151	10, 11
A 800	10, 11
A 801	11
A 803	10, 11
A 804	10, 11
ADS 1	24
ADS 2	24
ADS 3	24
AUF 2	18, 24
CM Module de conductivité	14
DOS K 85	13
DOS K 85/1	8, 13
E 130	21
E 147/1	22
E 197	10, 20
E 198	10, 20
E 315	14
E 316	14
E 337/1	10, 20
E 339/1	21
E 363	20
E 378	21
E 379	10, 21
E 413	22
E 430/1	22
E 441/1	22
E 473/1	23
E 491	23
E 520	22
E 521/2	22
E 522/1	22
E 523	21
E 801/1	22
E 802/1	18, 20
E 806/1	21
E 807	18, 20
FP plaques de filtration	24
G 7831 Carrosserie inox	16
G 7831 Carrosserie blanche	16
Clé de bidon	25
LP 2800	14
O 800/1	19
O 801/2	18, 19
PG 8581 AE LD	6
PG 8581 AW LD	6
PG 8581 AW PD	6
PG 8591 AE	8
PG 8591 AW	8
PG 8595 D AE	14
PG 8595 D AW	14
PG 8596 D AE	13
PG 8596 D AW	13
ProCare Protein Check	24
ProCare Dent 10 MA	25
ProCare Dent 10 A	25

Art,	Page
ProCare Dent 11 A	25
ProCare Dent 30 C 5 I	25
ProCare Dent 30 C 1 I	25
ProCare Dent 30 P 5 I	25
ProCare Dent 30 P 1 I	25
ProCare Dent 40	25
ProCare Universal 61	25
Traçabilité	32 – 37
PS 1201B EXCELLENCE	30, 31
SK	14
TK/1	6, 8, 16, 24
U 800	18, 19
UBS 3	11
UfZ	14
UG 30-60/60-85	12
UG 30-90/60-85	12
VE P 2000	14
VE P 2800	14
XKM 3000 L Med	15
XKM RS232 10 Med	15
ZS 111	31
ZS 131	31
ZS 135	31
ZS 150-1	31
ZS 171	31
ZS 172	31
ZS 173	31

Légende	
A	Panier/Complément/Autres accessoires
ED	Eau distillée
AE	Carrosserie inox
AP	Pompe de vidange
AW	Carrosserie blanche
DER	Cadre décoratif pour trappe frontale et de montage, Carrosserie, tôle anti-corrosion, laque poudrée, blanche avec dessus plastique, dimensions décoratives sur demande
E	Utilisation
SAV	Service après vente
EF	Eau froide
LD	Liquid Dosing (dosage liquide intégré)
O	Panier supérieur
PD	Powder Dosing (dosage poudre)
U	Panier inférieur
EC	Eau chaude







Miele SAS  
Centre de Contact Miele Professional  
B.P. 1000  
Z.I du Coudray  
9, Avenue Albert Einstein  
93151 Le Blanc-Mesnil Cedex

Tél. : 01 49 39 44 44  
Fax : 01 49 39 44 38  
R.C.S Bobigny B 708 203 088  
SAV Pro : 0 892 222 150 (0,40 € TTC/min.,  
réservé aux professionnels)

adv.prof@miele.fr  
www.miele-professional.fr

#### **Champ d'application**

Les prix s'entendent en Euro, hors TVA.

#### **Livraison**

Seules les conditions de vente et de livraison Miele sont applicables

#### **Installation**

Une livraison peut être réalisée sur demande sur le site d'utilisation. Ce type de livraison suppose toutefois un accès libre, au niveau du sol. Les travaux de mise en place, de raccordement et d'installation font l'objet d'une facturation séparée établie par le revendeur. La facturation est calculée selon le forfait d'installation en vigueur.

#### **Emballage**

Tous les appareils sont emballés en vue d'une expédition. Le coût de l'emballage est inclus dans le prix de l'appareil.

#### **Montage**

Les fournitures annexes au matériel (robinets d'arrêts, disjoncteurs...) ne sont pas comprises. La pose de raccordements gaz, eau, vapeur et électrique ainsi que la vidange d'eau ne fait pas partie de la livraison. Les raccordements nécessaires doivent être effectués par des techniciens qualifiés conformément aux plans d'installation en vigueur de Miele et sont à la charge de l'acheteur.

#### **Mise en service et SAV**

La première mise en service de l'appareil et la formation du personnel sont assurées par le service clients Miele ou des prestataires mandatés et sont incluses dans le forfait installation et/ou mise en service.

#### **Garantie**

Nous garantissons les machines, les appareils et les installations à usage professionnel, pour une durée de 24 mois à compter du jour de la mise en service. Sont exclus de la garantie : les pièces d'usure et les dommages résultant d'une utilisation non conforme.

#### **Contrats de Service**

Pour plus de sécurité dans la prévision de votre budget, Miele recommande de souscrire l'un des contrats de maintenance dès la mise en service.

#### **Technique**

Les appareils peuvent être raccordés à un courant triphasé 3N AC 400 V, 50 Hz. Tension spéciale sur demande.

#### **Remarque**

Sous réserve de modifications des caractéristiques techniques, de conception, et d'erreur.

Les prix facturés sont ceux en vigueur au jour de la livraison.